

PN=0.25Mpa甲型平焊法兰的尺寸

公称尺寸 DN	法兰尺寸, mm							螺柱	
	D	D ₁	D ₂	D ₃	D ₄	δ	d	规格	数量
700	815	780	750	740	737	36	18	M16	28
800	915	880	850	840	837	36	18	M16	32
900	1015	980	950	940	937	40	18	M16	36
1000	1130	1090	1055	1045	1042	40	23	M20	32
1100	1230	1190	1155	1141	1138	40	23	M20	32
1200	1330	1290	1255	1241	1238	44	23	M20	36
1300	1430	1390	1355	1341	1338	46	23	M20	40
1400	1530	1490	1455	1441	1438	46	23	M20	40
1500	1630	1590	1555	1541	1538	48	23	M20	44
1600	1730	1690	1655	1641	1638	50	23	M20	48
1700	1830	1790	1755	1741	1738	52	23	M20	52
1800	1930	1890	1855	1841	1838	56	23	M20	52
1900	2030	1990	1955	1941	1938	56	23	M20	56
2000	2130	2090	2055	2041	2038	60	23	M20	60



图 10-1 平密封面法兰

PN=0.6Mpa甲型平焊法兰的尺寸

公称尺寸 DN	法兰尺寸, mm							螺柱	
	D	D ₁	D ₂	D ₃	D ₄	δ	d	规格	数量
450	565	530	500	490	487	30	18	M16	20
500	615	580	550	540	537	30	18	M16	20
550	665	630	600	590	587	32	18	M16	24
600	715	680	650	640	637	32	18	M16	24
650	765	730	700	690	687	36	18	M16	28
700	830	790	755	745	742	36	23	M20	24
800	930	890	855	845	842	40	23	M20	24
900	1030	990	955	945	942	44	23	M20	32
1000	1130	1090	1055	1045	1042	48	23	M20	36
1100	1230	1190	1155	1141	1138	55	23	M20	44
1200	1330	1290	1255	1241	1238	60	23	M20	52

D₂: 凹面外径
 D₄: 凸面外径 / 榫面外径
 D₃: 凹面内径 / 槽面外径

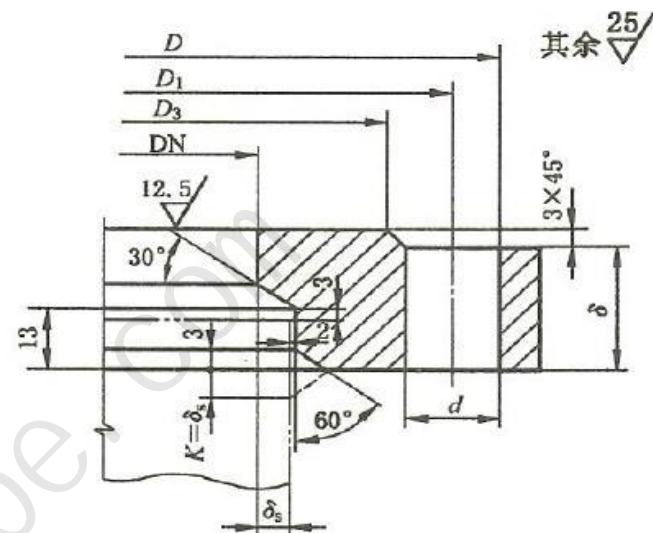
我公司专业制造双相钢2205和2507材质的高中低压法兰, 欢迎联系我: 15028618344

PN=1.0Mpa甲型平焊法兰的尺寸

公称尺寸 DN	法兰尺寸, mm							螺柱	
	D	D ₁	D ₂	D ₃	D ₄	δ	d	规格	数量
300	415	380	350	340	337	26	18	M16	16
350	465	430	400	390	387	26	18	M16	16
400	515	480	450	440	437	30	18	M16	20
450	565	530	500	490	487	34	18	M16	24
500	630	590	555	545	542	34	23	M20	20
550	680	640	605	595	592	38	23	M20	24
600	730	690	655	645	642	40	23	M20	24
650	780	740	705	695	692	44	23	M20	28
700	830	790	755	745	742	46	23	M20	32
800	930	890	855	845	842	54	23	M20	40
900	1030	990	955	945	942	60	23	M20	48



图 10-1 平密封面法兰

PN=1.6Mpa甲型平焊法兰的尺寸

公称尺寸 DN	法兰尺寸, mm							螺柱	
	D	D ₁	D ₂	D ₃	D ₄	δ	d	规格	数量
300	430	390	355	345	342	30	18	M20	16
350	480	440	405	395	392	32	23	M20	16
400	530	490	455	445	442	36	23	M20	20
450	580	540	505	495	492	40	23	M20	24
500	630	590	555	545	542	44	23	M20	28
550	680	640	605	595	592	50	23	M20	36
600	730	690	655	645	642	54	23	M20	40
650	780	740	705	695	692	58	23	M20	44

D₂: 凹面外径

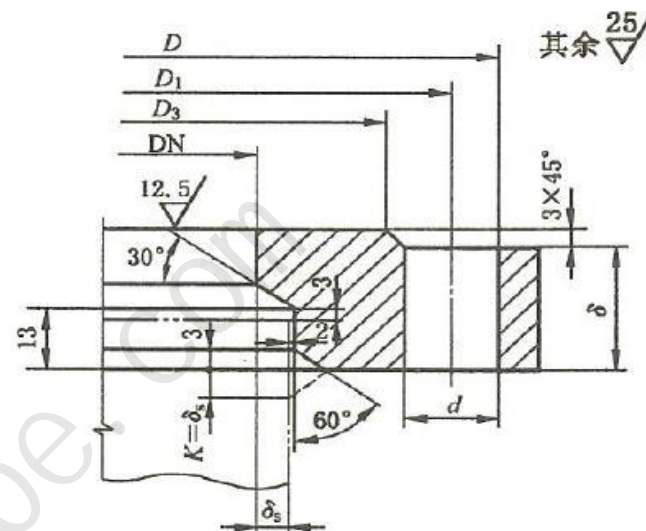
D₄: 凸面外径 / 榫面外径

D₃: 凹面内径 / 槽面外径

我公司专业制造双相钢2205和2507材质的高中低压法兰, 欢迎联系我: 15028618344